



# Teléfono de aprendizaje

Habla con Scout Habla con Violeta



Manual de instrucciones

# INTRODUCCIÓN

El Teléfono de aprendizaje Habla con Scout o Violeta combina el juego de imitación con el aprendizaje. Los niños pueden descubrir palabras, números y saludos a través del juego, mientras que la función de grabación añade un toque personal e interactivo al alcance de sus manos.



# INCLUIDO EN ESTE EMBALAJE

- Teléfono de aprendizaje Habla con Scout o Violeta
- Guía de inicio rápido

## ADVERTENCIA:

- \* Los materiales de este embalaje, tales como cintas, cuerdas, hojas de plástico, alambres, etiquetas, cierres de seguridad y tornillos de embalaje, no son parte de este juguete y deberían ser desechados por la seguridad de su hijo.
- \* Usar bajo la vigilancia de un adulto.

## NOTA:

le recomendamos que conserve este manual ya que contiene información importante.

## Sistema de sujeción del embalaje:

- ① Gire el sistema de sujeción en sentido contrario a las agujas del reloj.
- ② Tire de él hacia afuera, ya no lo necesitará más.

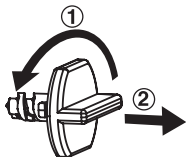

## Activar el modo Normal de juego

Este producto se encuentra en Modo Demostración dentro del embalaje. Para activar el modo Normal siga estos pasos:

1. Busque en la parte de atrás el interruptor de bloqueo.
2. Elija la posición NORMAL. En la posición DEMO, los mensajes no quedarán grabados al apagar el juguete.

# INSTALACIÓN DE LAS PILAS

1. Asegúrese de que el juguete está apagado.
2. Encontrará el compartimento de las pilas en la parte posterior del mismo.
3. Si hay pilas instaladas en la unidad, extráigalas tirando de uno de los extremos.
4. Coloque 3 pilas AAA (AM-4/LR03) nuevas según muestra el dibujo. Para un mejor rendimiento se recomienda el uso de pilas alcalinas o baterías de Ni-MH (níquel-hidruro metálico) totalmente cargadas.
5. Coloque de nuevo la tapa y cierre el compartimento, asegurándose de que el tornillo está suficientemente apretado.

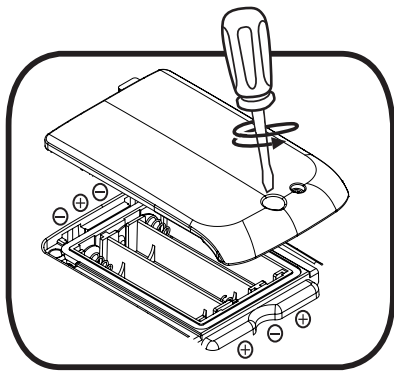

## ¡ADVERTENCIA!

Las pilas deben ser colocadas por un adulto.

Mantenga las pilas fuera del alcance de los menores.

## **IMPORTANTE: INFORMACIÓN SOBRE LAS PILAS**

- Instale las pilas correctamente respetando los signos de polaridad (+, -) para evitar cualquier tipo de fuga.
- No mezcle pilas nuevas y viejas.
- No utilice pilas de diferentes tipos.
- Utilice únicamente el tipo de pilas recomendadas.
- No se debe provocar cortocircuitos en los bornes de una pila.
- Extraiga las pilas cuando no se vaya a utilizar el juguete durante un largo periodo de tiempo.
- Retire las pilas usadas del juguete.
- No acerque ni tire las pilas al fuego.

## **PILAS RECARGABLES**

- Si las pilas recargables son extraíbles, retírelas del juguete para su carga.
- Recargue las pilas recargables siempre bajo la vigilancia de un adulto.
- No intente recargar pilas normales.

## Ayúdenos a cuidar nuestro entorno, es responsabilidad de todos.

- Este símbolo indica que este producto y sus pilas no deben tirarse a la basura al final de su vida útil, sino que deben ser depositados en contenedores especiales, para poder reciclarlos adecuadamente y así evitar daños en el medio ambiente o efectos perjudiciales para la salud. Por favor, respete la normativa vigente y recurra a un Punto Limpio o a los servicios destinados para tal fin en su localidad.



- Los símbolos Hg, Cd, o Pb, indican que las pilas contienen un nivel de mercurio (Hg), cadmio (Cd) o plomo (Pb) mayor del permitido en la directiva europea (2006/66/CE).
- La barra negra, indica que el producto está en el mercado después del 13 de agosto de 2005.



## ¡Cuidemos del planeta!

- Le animamos a darle una segunda vida a su juguete llevándolo a un Punto Limpio. De esta forma sus materiales se podrán reciclar respetando así el medio ambiente.
- Busque en su localidad el Punto Limpio más cercano.

# CARACTERÍSTICAS

## 1. Interruptor de encendido

Deslice el interruptor lateral a la posición del volumen deseado para encender el juguete. Para apagarlo, muévelo a la posición de apagado.

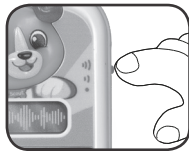

## 2. Números

Cada botón de números tiene diferentes respuestas, presione varias veces para escuchar los números, frases y sonidos divertidos.



## 3. Mensajes

Pulse para escuchar los mensajes grabados. Si no hay mensajes, se oirán divertidas frases de los personajes.



## 4. Llamadas

Presione para llamar al personaje o a sus amigos, escuchará el sonido del teléfono seguido de divertidas frases.

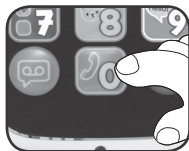

## 5. Grabación

Presione este botón para dejar grabado un mensaje y presione de nuevo cuando termine. La duración máxima es de 10 segundos. Una vez grabado, pulse el botón de mensajes para escucharlo o deslice el mezclador de voces para añadirle sonidos y melodías.



## 6. Mezclador de voces

Si hay un mensaje grabado, deslice hacia la derecha y lo escuchará integrado con las melodías o se transformará con divertidas voces.



## 7. Función Demo

En la posición DEMO, los mensajes no quedarán guardados al apagar el juguete. Elija la posición NORMAL para conservar el último mensaje grabado.

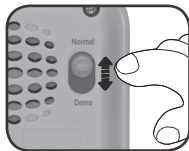



## CUIDADO Y MANTENIMIENTO

1. Limpie el juguete con un paño suave ligeramente húmedo. No utilice disolventes ni abrasivos.
2. Manténgalo lejos de la luz directa del sol o de cualquier otra fuente de calor.
3. Quite las pilas cuando el juguete no vaya a ser utilizado durante un largo periodo de tiempo.
4. No deje caer la unidad sobre superficies duras, ni la esponja a la humedad o al agua.
5. No trate de reparar la unidad ni desmontar el producto.
6. Recomendamos cambiar las pilas por unas nuevas si el juguete no funciona correctamente.

## SOLUCIÓN DE PROBLEMAS

Si por alguna razón la unidad deja de funcionar o lo hace con irregularidad, por favor, siga estos pasos:

1. Apague el juguete.
2. Quite las pilas.
3. Deje que la unidad repose durante unos minutos, después, vuelva a poner las pilas.
4. Encienda el juguete, ahora debería funcionar.
5. Si el problema continúa, por favor, póngase en contacto con nuestro Servicio de Atención al Cliente a través del teléfono 913120770 (válido únicamente en España) o del correo electrónico [informacion@vtecheu.com](mailto:informacion@vtecheu.com). Las consultas deben ser realizadas por un adulto.



***Para buscar más información  
acerca de los productos visite  
nuestra página web.***

***leapfrog.es***

***Para obtener información acerca de la  
garantía, visite esta página web  
www.vtech.es/tarjeta-de-garantia***

LeapFrog Enterprises, Inc.  
A subsidiary of VTech Holdings Limited.  
© 2024 LeapFrog Enterprises, Inc.  
All rights reserved.  
IM-620900-005  
Version:0