

vtech[®]
baby

Manual de instrucciones

Tut Tut Bóldos

Parking VIP

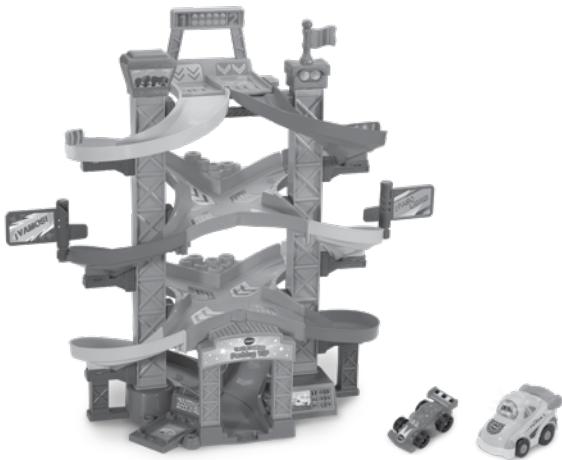

INTRODUCCIÓN

¡Coches en acción! Desplaza los coches por las rampas del parking de carreras más exclusivo. Colócalos en el piso superior y observa cómo van bajando por trepidantes curvas y cruzan sus caminos. Crea tus propias aventuras con los escenarios de Tut Tut Bólidos.

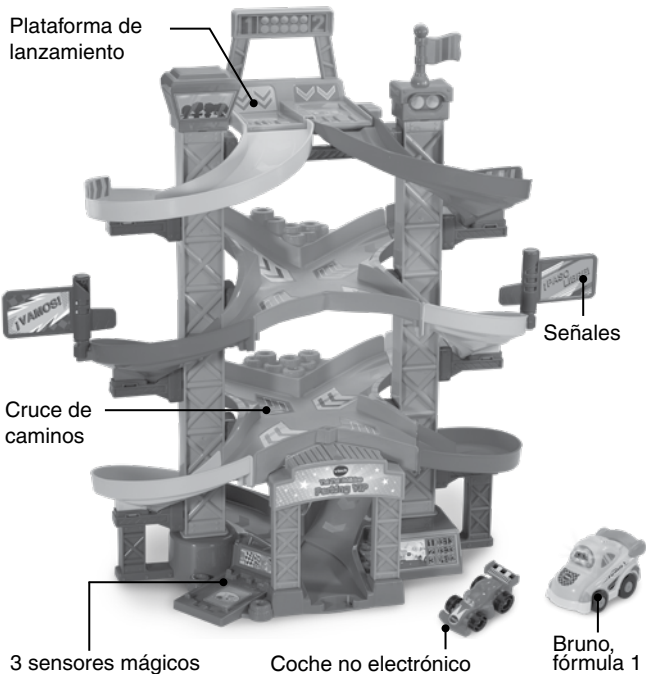

INCLUIDO EN ESTE EMBALAJE



Bruno, fórmula 1



Coche no electrónico

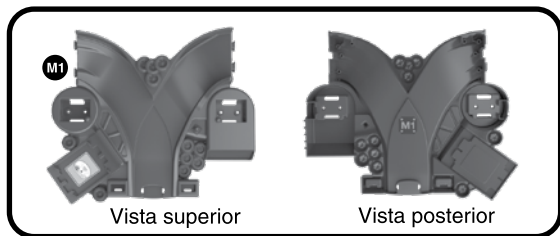

Vista superior

Vista posterior

Una base marcada como M1



M2

M3

Dos cruces de pista: M2 y M3

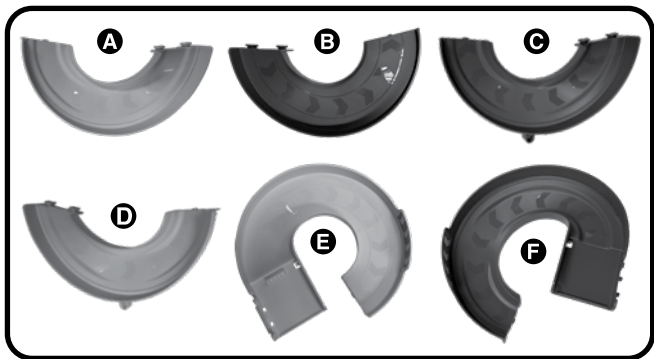

Seis tramos de pista en curva: A,B,C,D,E,F

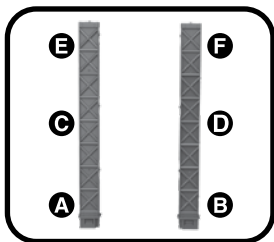

Dos pilares grandes

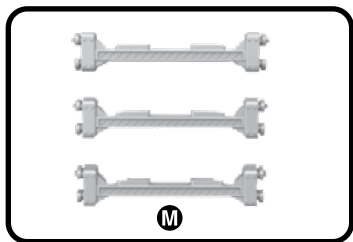

Tres vigas centrales

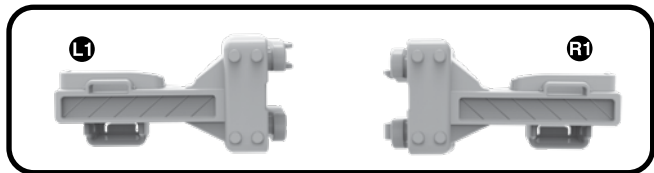

Dos soportes marcados como L1, R1

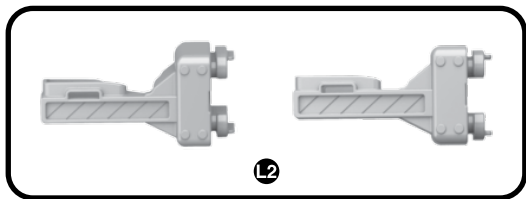

Dos soportes marcados como L2 para el lado izquierdo

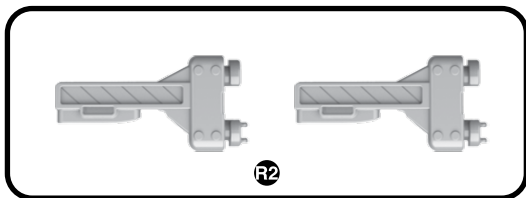

Dos soportes marcados como R2 para el lado derecho

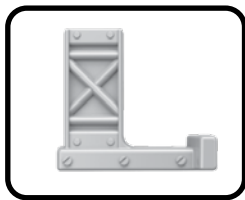

Un pilar pequeño
ancho para las pistas

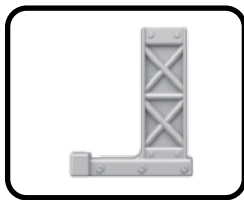

Un pilar pequeño
estrecho para las pistas



Arco superior



Puerta de salida



Dos banderas con dos postes



Una plataforma de lanzamiento doble



Cabina



Poste con bandera

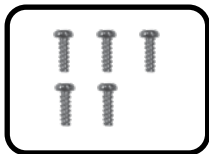

5 tornillos

- Hoja de pegatinas
- Guía de inicio rápido

ADVERTENCIA:

* Los materiales de este embalaje, tales como cintas, cuerdas, hojas de plástico, alambres, etiquetas, cierres de seguridad y tornillos de embalaje, no son parte de este juguete y deberían ser desechados por la seguridad de su hijo.

* Usar bajo la vigilancia de un adulto.

NOTA: le recomendamos que conserve este manual ya que contiene información importante.

¡ADVERTENCIA!

Requiere montaje de un adulto.

Este embalaje contiene tornillos pequeños. Por la seguridad de su hijo, no permita que use el juguete hasta que esté completamente montado.

Sistema de sujeción del embalaje:

- ① Gire el sistema de sujeción en sentido contrario a las agujas del reloj.
- ② Tire de él hacia fuera, ya no lo necesitará más.

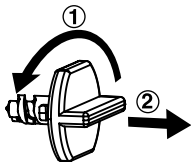

INSTALACIÓN DE LAS PILAS

1. Asegúrese de que el juguete está apagado.
2. Encontrará el compartimento de las pilas en la parte posterior de Bruno, fórmula 1. Utilice un destornillador para aflojar el tornillo.
3. Si hay pilas instaladas en la unidad, extráigalas tirando de uno de los extremos.
4. Coloque 2 pilas AAA (AM-4/LR03) nuevas según muestra el dibujo. Se recomienda el uso de pilas alcalinas para un mejor rendimiento del aparato.
5. Coloque de nuevo la tapa y cierre el compartimento, asegurándose de que el tornillo está suficientemente apretado.

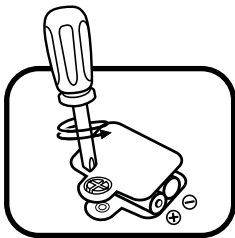

¡ADVERTENCIA!

Las pilas deben ser colocadas por un adulto.
Mantenga las pilas fuera del alcance de los menores.

IMPORTANTE: INFORMACIÓN SOBRE LAS PILAS

- Instale las pilas correctamente respetando los signos de polaridad (+, -) para evitar cualquier tipo de fuga.
- No mezcle pilas nuevas y viejas.
- No utilice pilas de diferentes tipos.
- Utilice únicamente el tipo de pilas recomendadas.
- No se debe provocar cortocircuitos en los bornes de una pila.
- Extraiga las pilas cuando no se vaya a utilizar el juguete durante un largo periodo de tiempo.
- Retire las pilas usadas del juguete.
- No acerque ni tire las pilas al fuego.

PILAS RECARGABLES

- Si las pilas recargables son extraíbles, retírelas del juguete para su carga.
- Recargue las pilas recargables siempre bajo la vigilancia de un adulto.
- No intente recargar pilas normales.

Ayúdenos a cuidar nuestro entorno, es responsabilidad de todos.

- Este símbolo indica que este producto y sus pilas no deben tirarse a la basura al final de su vida útil, sino que deben ser depositados en contenedores especiales, para poder reciclarlos adecuadamente y así evitar daños en el medio ambiente o efectos perjudiciales para la salud. Por favor, respete la normativa vigente y recurra a un Punto Limpio o a los servicios destinados para tal fin en su localidad.
- Los símbolos Hg, Cd, o Pb, indican que las pilas contienen un nivel de mercurio (Hg), cadmio (Cd) o plomo (Pb) mayor del permitido en la directiva europea (2006/66/CE).
- La barra negra, indica que el producto está en el mercado después del 13 de agosto de 2005.



¡Cuidemos del planeta!

- Le animamos a darle una segunda vida a su juguete llevándolo a un Punto Limpio. De esta forma sus materiales se podrán reciclar respetando así el medio ambiente.
- Busque en su localidad el Punto Limpio más cercano.

PEGATINAS

Por favor, coloque las pegatinas siguiendo las indicaciones:

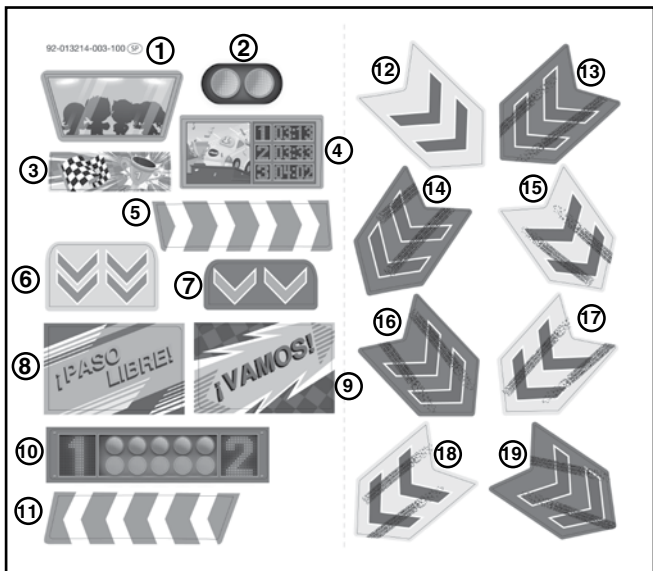

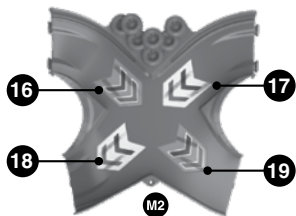
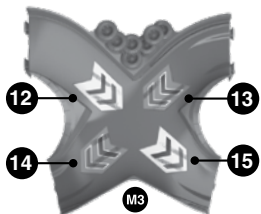
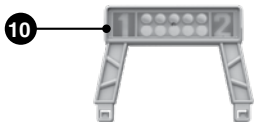
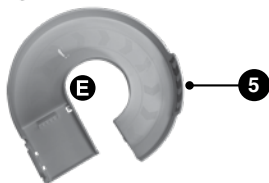
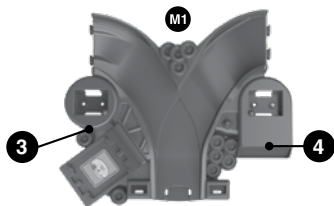

INSTRUCCIONES DE MONTAJE

En **VTech**® la seguridad es lo primero. Por la seguridad de su hijo, el montaje de este juguete debe ser realizado por un adulto.

1. Una la base con los pilares y las vigas siguiendo estos pasos:
 - A. Inserte los pilares en la parte central de la base M1.

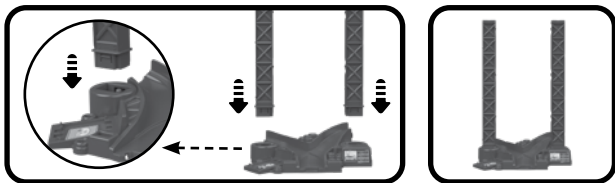

Ajústelos con 4 tornillos en la parte de atrás.

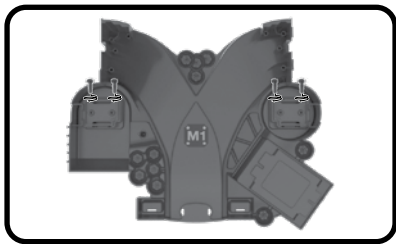

B: Coloque las 3 vigas para unir los dos pilares deslizando las piezas desde atrás.

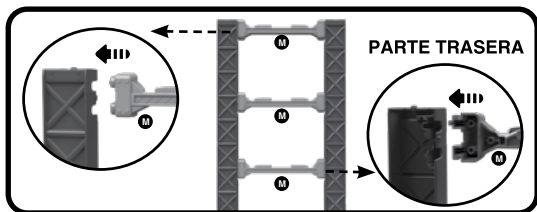

C: De la misma manera, coloque los soportes marcados como L1, L2, R1 y R2 como muestra la imagen.

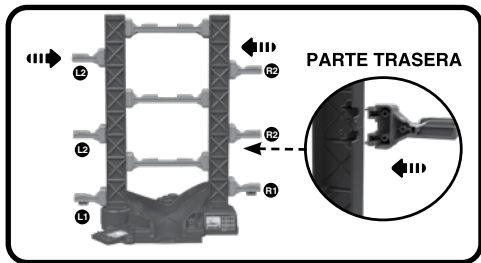

2. Coloque las pistas del piso de abajo siguiendo estos pasos:
- A.** Una el centro de la pista A con el soporte izquierdo de abajo L1; y el final de la pista A con la base M1.

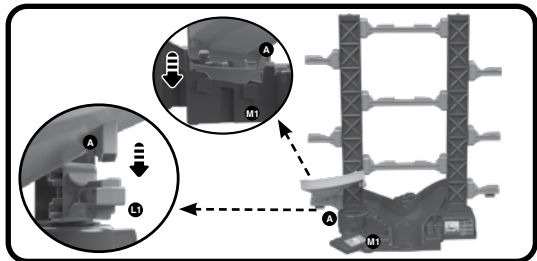

- B.** Una el centro de la pista B con el soporte derecho de abajo R1; y el final de la pista B con la base M1.

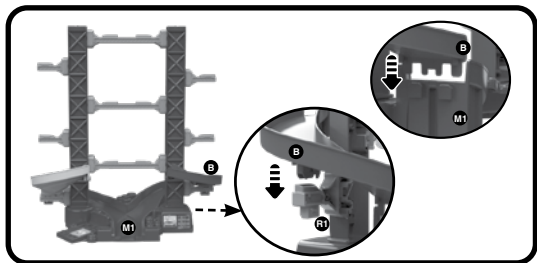

3. Coloque las pistas del segundo piso siguiendo estos pasos:

A. Inserte el cruce de pista M2 en la viga inferior M.

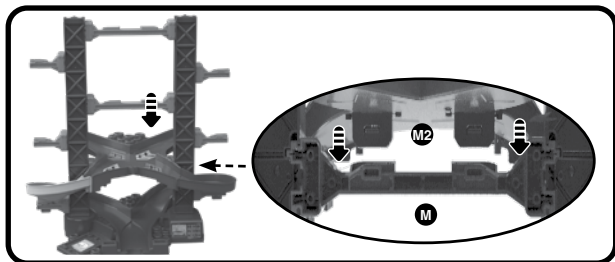

B. Conecte los inicios de las pistas A y B con el cruce M2.

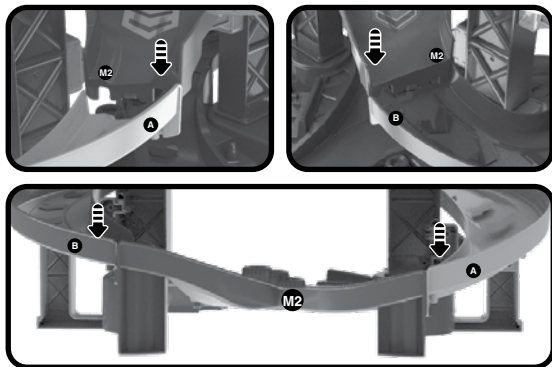

4. Coloque las pistas del piso intermedio siguiendo estos pasos:

A. Inserte el cruce de pista M3 en la viga intermedia M.

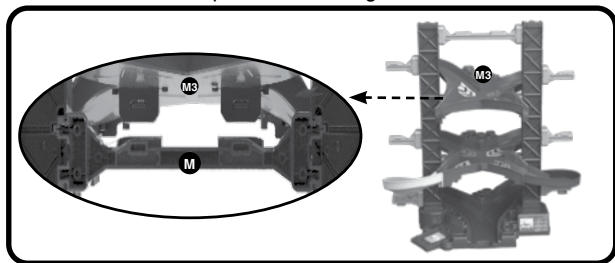

B. Inserte el centro la pista C en el soporte izquierdo L2.
Después, una cada extremo a los cruces de pista M3 y M2.

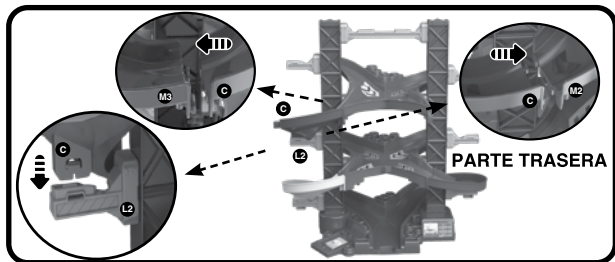

C. Inserte el centro la pista D en el soporte derecho R2. Después, una cada extremo a los cruces de pista M3 y M2.

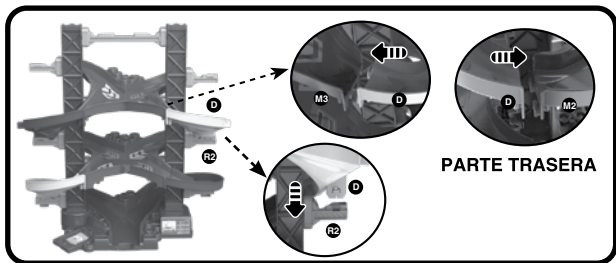

5. Coloque las pistas del piso superior siguiendo estos pasos:

A. Inserte la parte de abajo de la pista E, en el soporte izquierdo L2 y en la viga superior. Luego una el final de la pista E con el cruce M3.

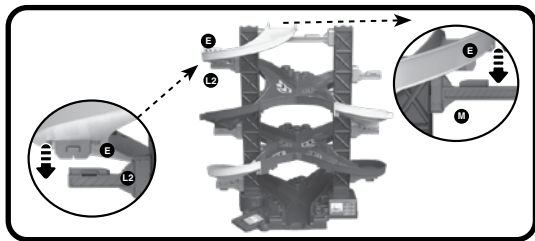

B. Inserte la parte de abajo de la pista F, en el soporte derecho R2 y en la viga superior. Luego una el final de la pista F con el cruce M3.

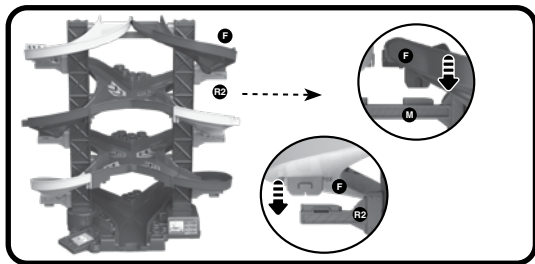

C. Una las pistas E y F por la parte de arriba.

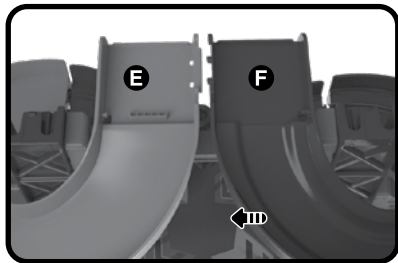

6. Una los dos soportes pequeños a la base.

A. Dele la vuelta a la estructura y localice dos huecos junto a los tornillos de los pilares.

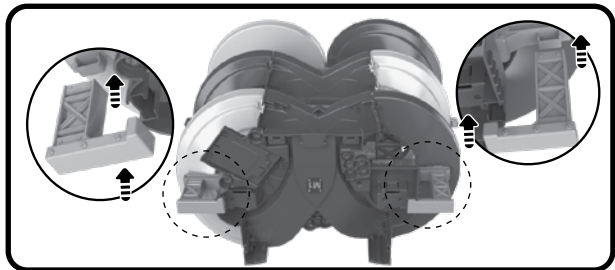

B. Inserte el soporte pequeño ancho en el lado izquierdo de la estructura y únelo con el soporte L1.



C. Inserte el soporte pequeño estrecho en el lado derecho de la estructura y únelo con el soporte R1.

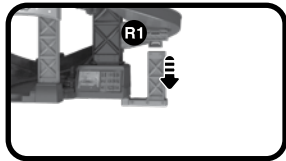

7. Coloque la puerta de salida en la base.

A. Inserte la puerta de salida en los huecos de la parte delantera de la base.



B. Ajuste la parte de arriba de la puerta con el cruce M2.



C. Use un tornillo para fijarla con el cruce de pista M2.



8. Coloque la plataforma de lanzamiento siguiendo estos pasos:

A. Inserte el arco superior en los huecos de la plataforma de lanzamiento.

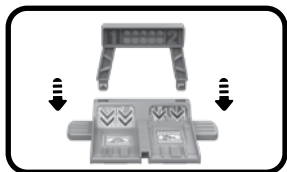

B. Coloque la plataforma de lanzamiento en la parte superior de la estructura, apretando firmemente en los extremos de la parte delantera como indica la imagen.

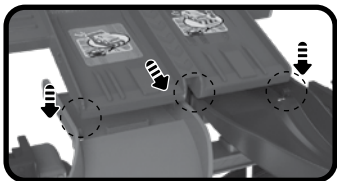
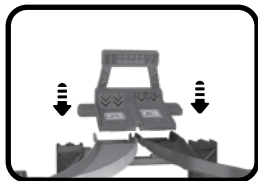

9. Inserte las banderas y la cabina siguiendo estos pasos:

A. Coloque la cabina y el poste con bandera en los pilares, de atrás hacia adelante como muestran las imágenes.

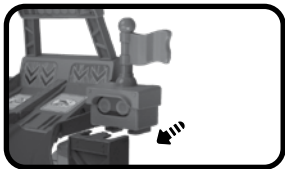

B. Introduzca los postes de las banderas en los laterales de la estructura.

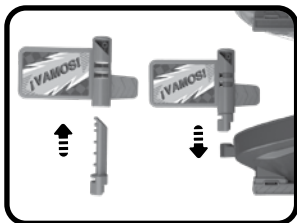
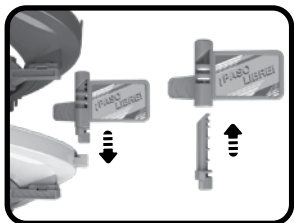

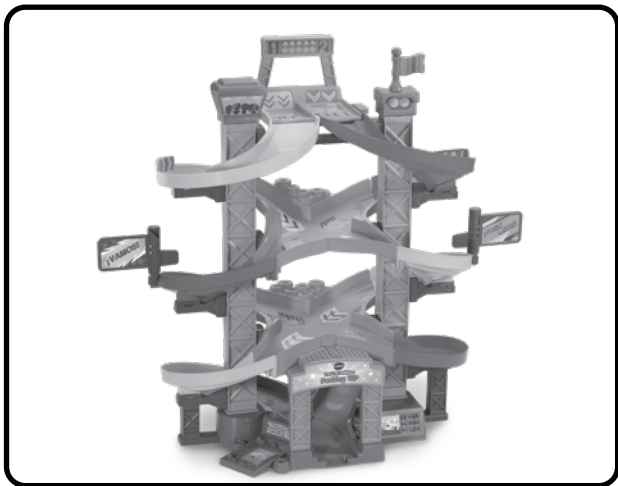

Una vez que haya completado todos los pasos, ya está listo para jugar. También puede unirlos a otros escenarios de Tut Tut Bólidos (de venta por separado).



CARACTERÍSTICAS

1. Interruptor On/Off

Para encender el juguete, deslice el interruptor del vehículo hasta la posición ON ().

Para apagarlo, deslice el interruptor hasta la posición OFF ().

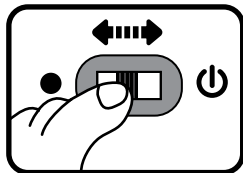

2. Desconexión automática

Para preservar la duración de las pilas, el vehículo se apagará tras aproximadamente 60 segundos de inactividad. La unidad se encenderá de nuevo presionando el botón luminoso, haciendo rodar al vehículo, o pasándolo por un sensor mágico.

Nota: Este producto está en modo “¡Pruébame!” en el embalaje. Después de sacarlo del embalaje, apague y encienda el vehículo para activar el modo de juego normal. Si la unidad se apaga durante el juego, cambie las pilas por unas nuevas.

ACTIVIDADES

Bruno, fórmula 1

1. Pulsa el botón luminoso para escuchar divertidos sonidos, canciones y frases. Las luces acompañarán al juego.
2. Mueve el vehículo para escuchar divertidos sonidos y melodías. Si ya está sonando una melodía, muévelo para añadir sonidos a la melodía. Las luces acompañarán al juego.
3. Para añadir más diversión, desliza el vehículo por los sensores mágicos y se activarán divertidos sonidos, música, frases y luces. El vehículo podrá interactuar con otros escenarios de la colección Tut Tut Bólidos de VTech® (de venta por separado).

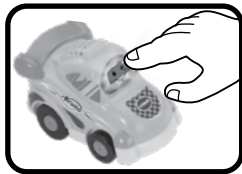
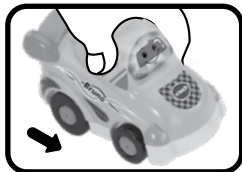

ACTIVIDADES

Parking VIP

1. Coloca el vehículo (o cualquiera de la colección Tut Tut Bóldos) en alguno de los sensores mágicos para escuchar sonidos, canciones y frases divertidas.



2. Pon los coches en los sensores mágicos de la plataforma de lanzamiento para lanzar los dos vehículos.



3. Al llegar a la salida, coloca a Bruno fórmula 1 sobre el sensor mágico para escuchar frases y sonidos.



CUIDADO Y MANTENIMIENTO

1. Limpie el juguete con un paño suave ligeramente húmedo. No utilice disolventes ni abrasivos.
2. Manténgalo lejos de la luz directa del sol o de cualquier otra fuente de calor.
3. Quite las pilas cuando el juguete no vaya a ser utilizado durante un largo periodo de tiempo.
4. No deje caer la unidad sobre superficies duras, ni la esponja a la humedad o al agua.

SOLUCIÓN DE PROBLEMAS

Si por alguna razón la unidad deja de funcionar o lo hace con irregularidad, por favor, siga estos pasos:

1. Apague el juguete.
2. Quite las pilas.
3. Deje que la unidad repose durante unos minutos, después, vuelva a poner las pilas.
4. Encienda el juguete, ahora debería funcionar.
5. Si el producto sigue sin funcionar, utilice pilas nuevas.

Si el problema continúa, por favor, póngase en contacto con nuestro Servicio de Atención al Cliente a través del teléfono 913120770 (válido únicamente en España) o del correo electrónico informacion@vtecheu.com

***Para buscar más información
acerca de nuestros productos
y consultar las condiciones de
garantía visite nuestra página web.***

www.vtech.es

